

H 14 TX H 16 TPX



- Seitliche Reichweite von 10,6 m bis 12,3 m.
- Maximale Tragfähigkeit : 230 kg.
- Allradantrieb und Differentialsperre serienmäßig.
- Bodenfreiheit 35 cm.



H 14 TX H 16 TPX

Teleskoparbeitsbühnen

Die Vorteile der Haulotte®

- Die hydraulische Differentialsperre, der Allradantrieb und die Bodenfreiheit von 35 cm ermöglichen eine optimale Geländegängigkeit
- H16TPX: der bewegliche Korbarm 140° (-70°/+70°) gewährleistet beste Zugänglichkeit
- Schwenkbereich: 360° endlos
- Hydraulischer Schwenkbereich des Arbeitskorbes: 180°
- In eingefahrener Position werden Lagerung und Transport vereinfacht
- Erhöhte Leistungsfähigkeit durch vollständige proportionale und gleichzeitige Steuerung der Bewegungen
- Erhöhte Sicherheit dank der Korbüberlastabschaltung
- Stabil, zuverlässig und einfach zu Warten

STANDARDAUSSTATTUNG

- Deutz Dieselmotor
- Allradantrieb, lenkbare Vorderachse
- Neigungsmesser 5°
- Steuerungsspannung 12 V
- Starterbatterien 12 V – 95 AH
- Überlastkontrolle im Arbeitskorb
- Elektrischer Notablass
- Hupe
- Freilauf der Antriebsmotoren
- Betriebsstundenzähler
- Schwenksperrspindel
- Abschlepp- und Kranösen
- 2 Fixierungsringe im Korb für Sicherheitsgurte

SONDERAUSSTATTUNG & ZUBEHÖR

- H 16 TPX: Großer Arbeitskorb : 2,3 m x 0,8 m
- Steckdose im Arbeitskorb
- Rundumkennleuchte
- Arbeitsscheinwerfer
- Warnsignal beim Fahren
- Codierbares Steuermodul
- Bioöl
- Katalysator
- Benzin/Gas-Motor
- Strom-Generator 3kW
- Kit für warme Länder
- Kit für kalte Länder

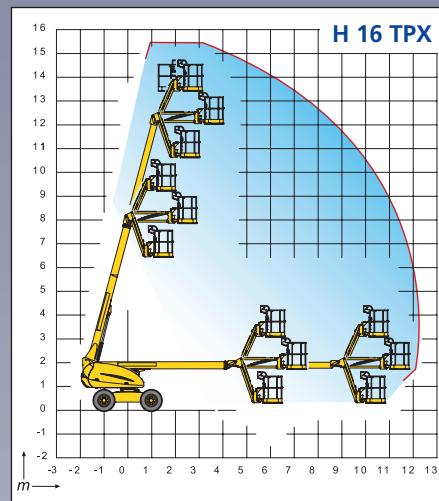
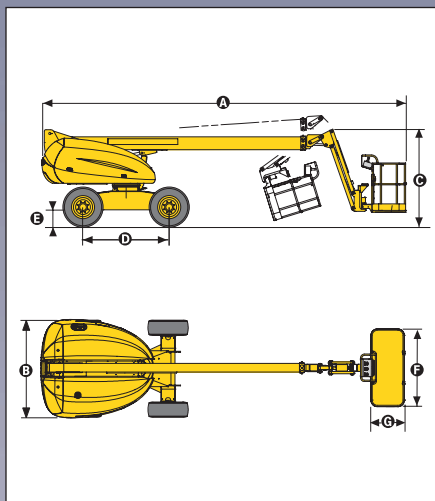

TECHNISCHE DATEN

	H 14 TX	H 16 TPX
Arbeitshöhe	14,07 m	15,44 m
Plattformhöhe	12,07 m	13,44 m
Maximale seitliche Reichweite	10,6 m	12,3 m
Maximale Tragfähigkeit	230 kg	230 kg
Senkrechte Bewegung des Korbarmes	n/a	140° (-70° / +70°)
Korbarmlänge	n/a	1,5 m
A Länge in eingefahrenem Zustand	7,60 m	8,42 m
B Breite	2,30 m	2,30 m
C Höhe in eingefahrenem Zustand	2,21 m	2,21 m
D Radstand	2 m	2 m
E Bodenfreiheit	35 cm	35 cm
F x G Plattformabmessungen	2,3 m x 0,8 m	1,8 m x 0,8 m
Transportlänge	7,60 m	6,71 m
Transporthöhe	2,21 m	2,50 m
Überhang	0,8 m	0,8 m
Fahrgeschwindigkeit	6 km/h	6 km/h
Äußerer Wendekreis (Rad)	4,80 m	4,80 m
Schwenkbereich	360° endlos	360° endlos
Hydraulische Korbdrehung	180°	180°
Motor	Diesel Deutz F 3L 1011 F - 31kW - 42CV	
Steuerung	Proportional	Proportional
Maximale Steigfähigkeit	50%	50%
Schaumgefüllte Reifen	Sks Hauler - 14 - 17,5	Sks Hauler - 14 - 17,5
Hydrauliköltank	150 l	150 l
Dieseltank	150 l	150 l
Gesamtgewicht	6040 kg	6650 kg



Haulotte 
GROUP

HAULOTTE HUBARBEITSBÜHNEN GMBH • AN DER MÖHLINHALLE 1 • D-79189 BAD KROZINGEN-HAUSEN
TEL : +49 (0) 7633 806 92-0 • FAX : +49 (0) 7633 806 92-18 • E.mail : haulotte@de.haulotte.com • www.haulotte.de

Haulotte Group - La Péronnière - BP 9 - 42152 l'Horme - France • Tél : +33 (0)4 77 29 24 24 - Fax : +33 (0)4 77 29 43 95
e.mail - haulotte@haulotte.com • web : http://www.haulotte.com